

Stahl-Umfassungszarge Typ TTD30 auf MBW oder LBW, aus 1.5 mm elektrolytisch verzinktem Stahlblech, Ecken auf Gehrung.

Kombinierbar mit Türen von 43-52mm Dicke:	
DB/45(.A)	Schallhemmend, o./m. Alu, 45mm
RS/45(.A)	Röhren-Vollspan, o./m. Alu, 45mm
VS/45(.A)	Vollspan, ohne/mit Alu, 45mm
WD/45.A	Wärmed., mit Alu, 45mm, Ud 1.1

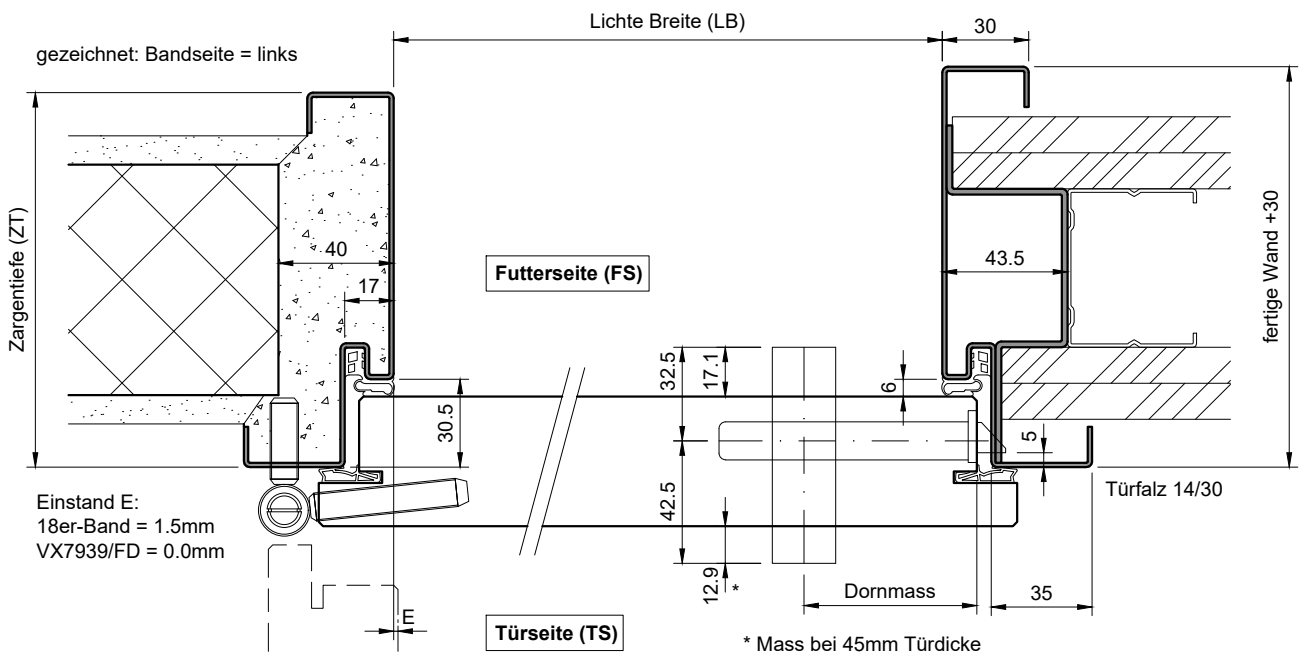

Typ: TTS
(Schwellenwinkel)

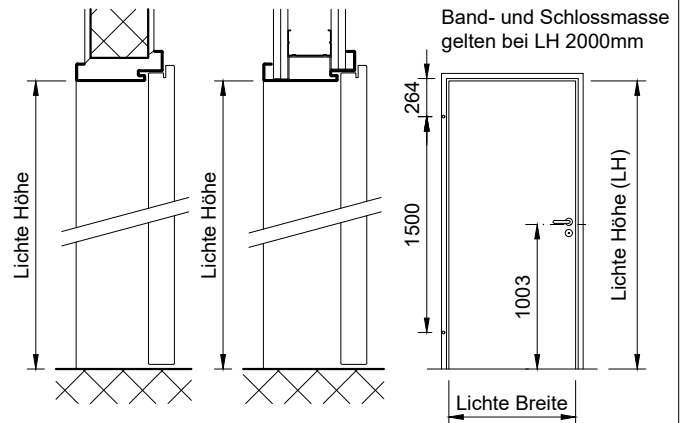
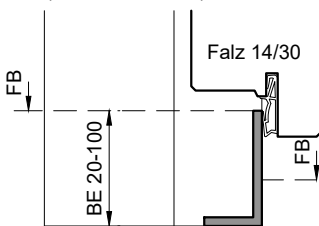

Typ: TTS
(Schwellenwinkel)

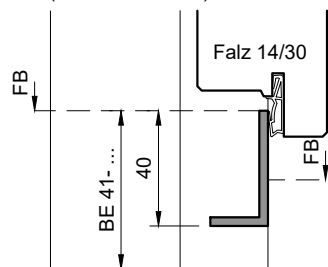

Typ: TTS+S
(Doppelschwelle)

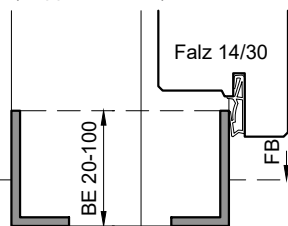

Typ: TTS+S
(Doppelschwelle)

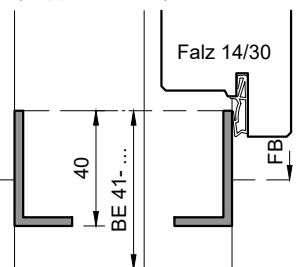

Typ: S (auf FS)
(Konterschwelle)

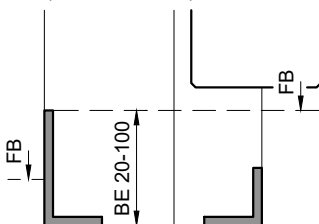

Typ: S (auf FS)
(Konterschwelle)

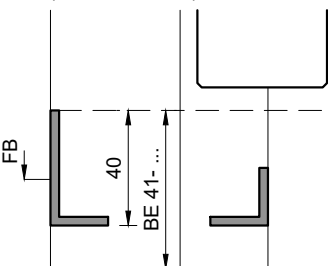

Typ: V
(Verbindungseisen)

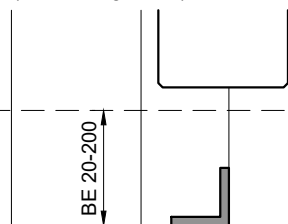

Typ VP
(prov. Verbindungseisen)

