

Holz-Umfassungszarge Typ HZHS-BASIS auf MBW oder LBW,  
 Echtholz - furniert, lackiert oder Grundierfolie.

EI<sub>2</sub> 30

Brandschutz-Tür VFH/50(A), Ausführungen:	
VKF Nr. 17422	1-flg., ohne/mit Alu, ohne Glas
VKF Nr. 17426	1-flg., ohne/mit Alu, mit Glas

Zarge auf Bandseite mit Wand/Ständer verschraubt und kompl.  
 mit 2K-Schaum (B2) ausgeschäumt.

gezeichnet: Bandseite = links

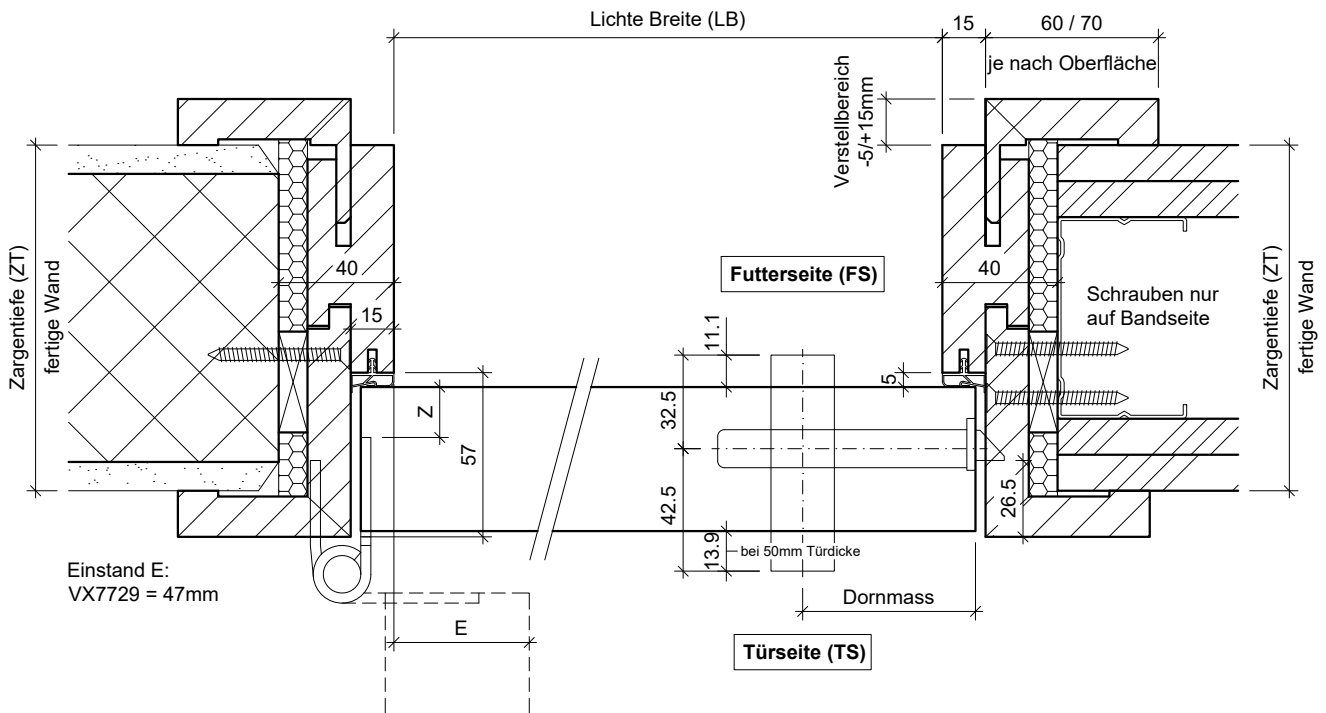
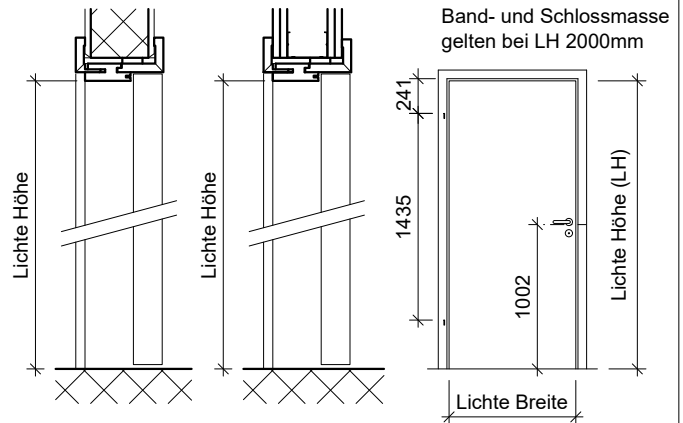

**Schwellenlos**

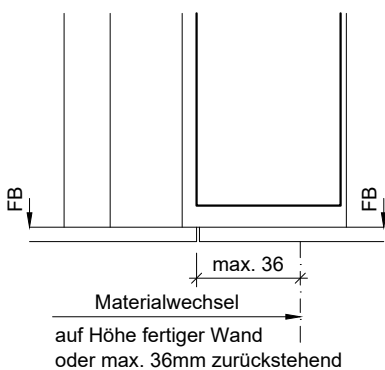

**Winkelschwelle**

