

Holz-Umfassungsarge Typ HZAS-SMART² auf MBW oder LBW, Kunstharz CPL beschichtet.

EI₂ 30

Brandschutz-Tür VFH/50(A), Ausführungen:	
VKF Nr. 17422	1-flg., ohne/mit Alu, ohne Glas
VKF Nr. 17426	1-flg., ohne/mit Alu, mit Glas

Zarge auf Bandseite mit Wand/Ständer verschraubt und kompl. mit 2K-Schaum (B2) ausgeschäumt.

gezeichnet: Bandseite = links

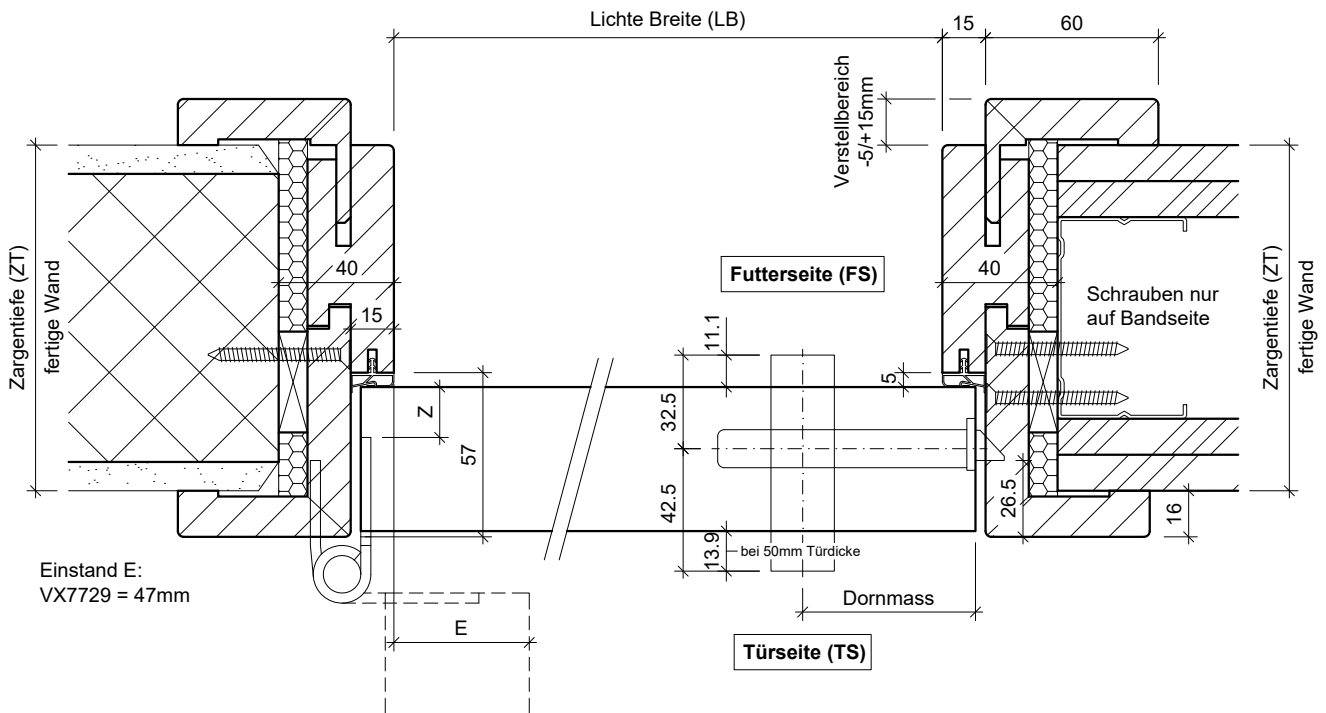
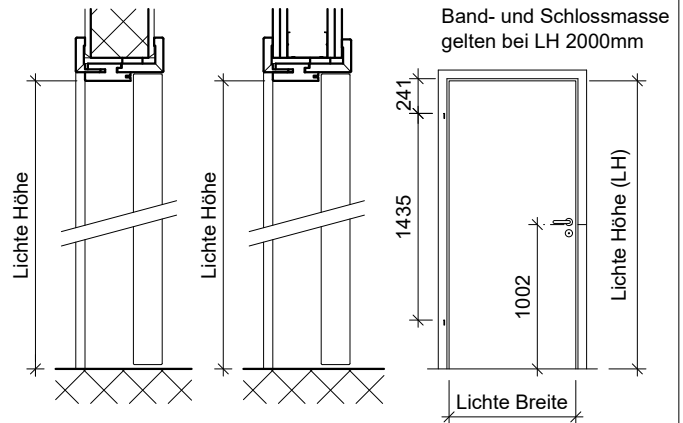

Schwellenlos

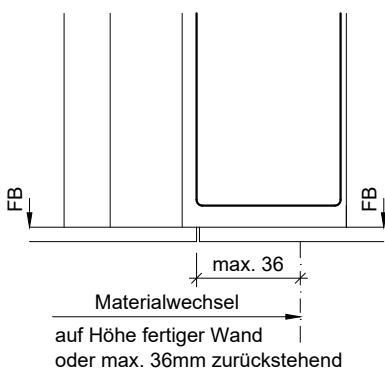

Winkelschwelle

