

Holzrahmen aus Hartholz Typ RD17-33, als Blend- oder Blockrahmen (gründiert oder lackiert) auf resp. zwischen Wand montiert.

Kombinierbar mit Türen von 50mm Dicke:	
TT-ALU/50	Aussentür, Alu belegt, 50mm

Weitere Schwellenprofile siehe Zeichnung Nr. 10082+10383

gezeichnet: Bandseite = links

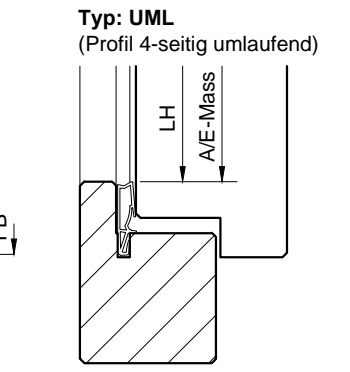
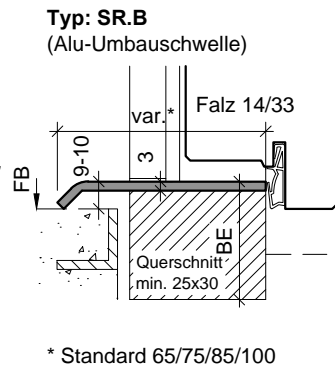
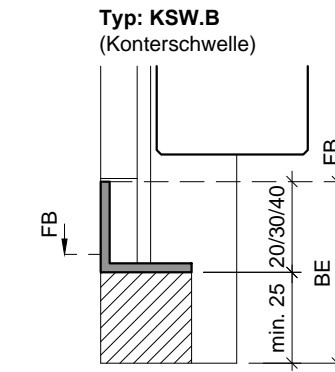
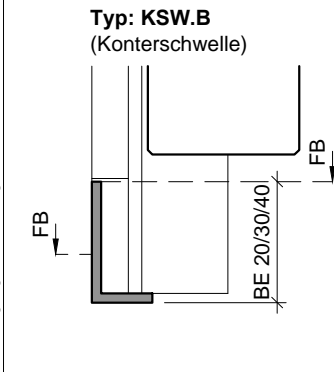
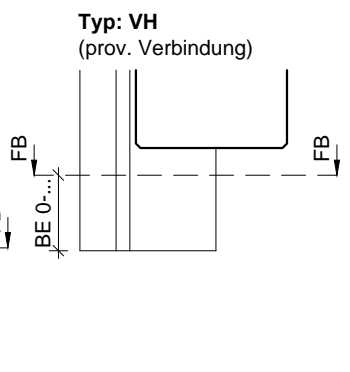
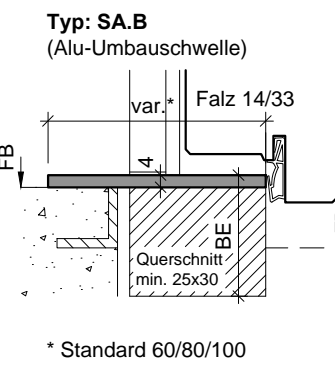
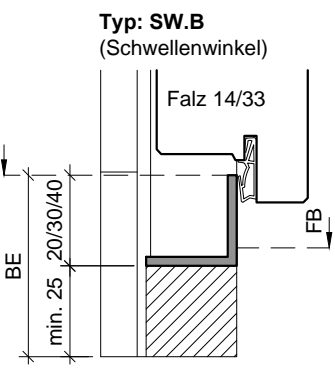
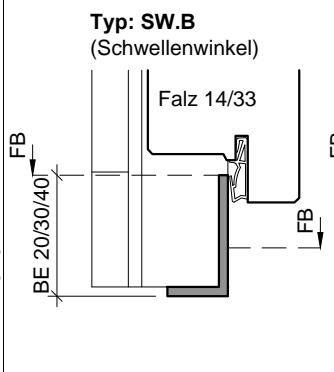
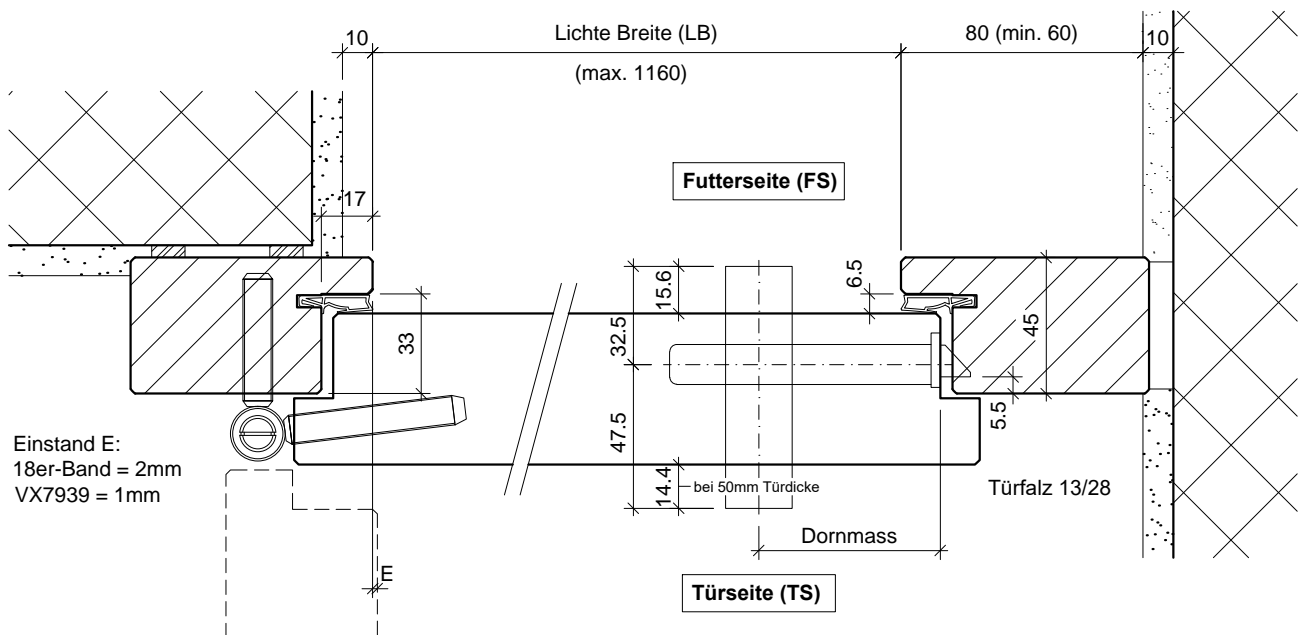
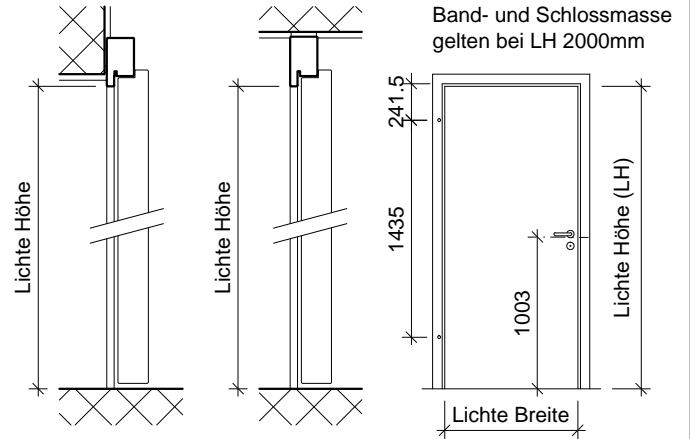

Vervielfältigung oder Weitergabe nur mit unserer schriftlichen Genehmigung.