

Stahl-Umfassungszarge Typ TTUD auf MBW oder LBW, aus 1.5 mm elektrolytisch verzinktem Stahlblech, Ecken auf Gehrung. Hinweis: bei beschichteten/belegten Türen sind die Kanten roh oder bauseits zu streichen.

EI<sub>2</sub> 30

Brandschutz-Tür VFH/50-B(.A), Ausführungen:	
VKF Nr. 17422	1-flg., ohne/mit Alu, ohne Glas
VKF Nr. 17426	1-flg., ohne/mit Alu, mit Glas
VKF Nr. 17889	2-flg., mit Alu, ohne Glas
VKF Nr. 17891	2-flg., mit Alu, mit Glas

Achtung: dargestellt sind Türen auf Stahlzargen von "Keller Zargen", bei Türen auf Stahlzargen von "Elkuch Eisenring" ist der untere Falz bei Schwellenwinkel 14/30.

gezeichnet: Bandseite = links

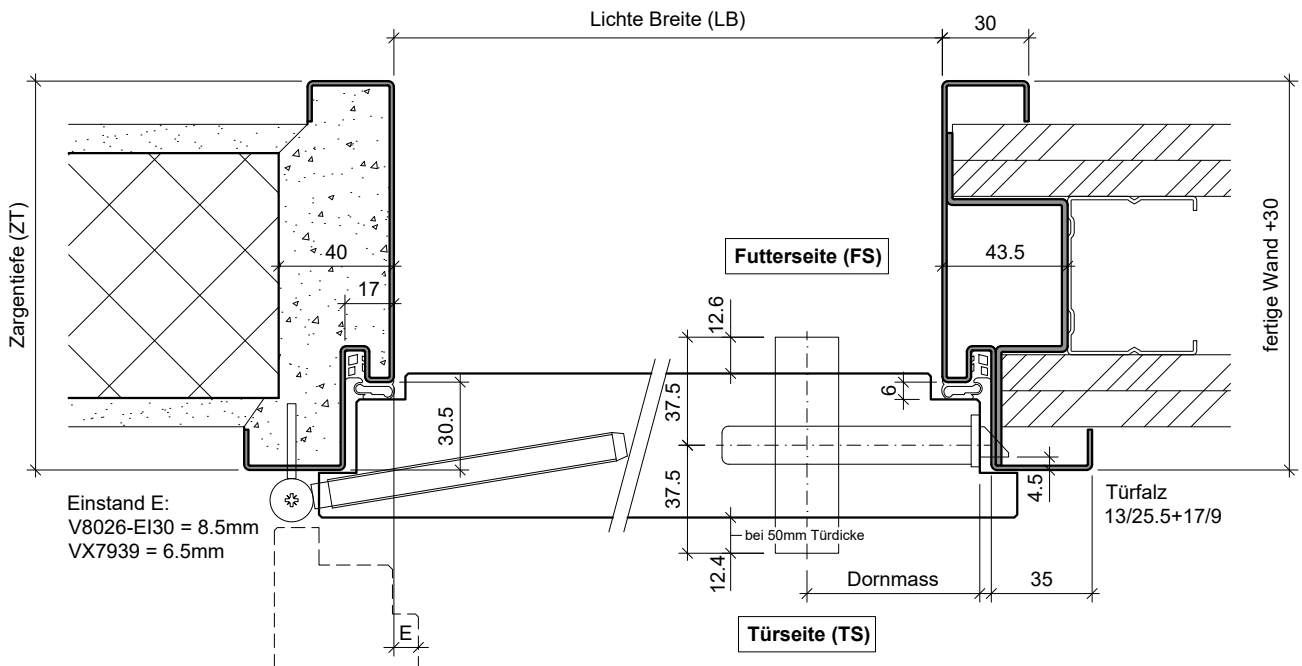
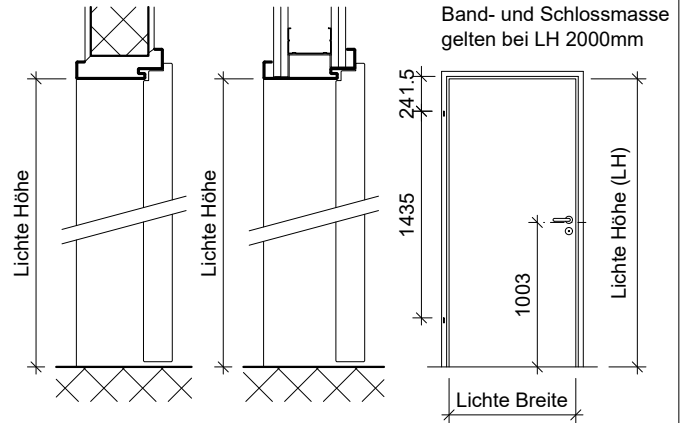

**Typ: S**  
(Schwellenwinkel)

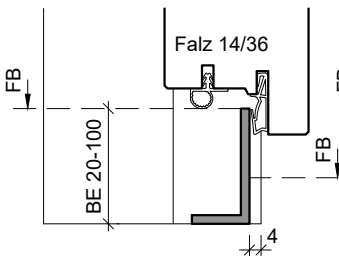

**Typ: S**  
(Schwellenwinkel)

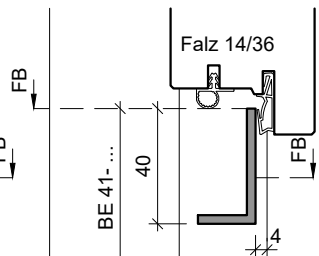

**Typ: S+S**  
(Doppelschwelle)

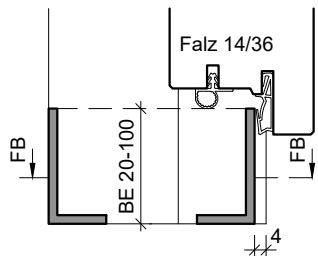

**Typ: S+S**  
(Doppelschwelle)

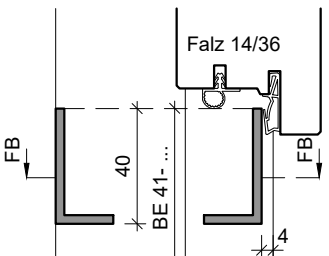

**Typ: S (auf FS)**  
(Konterschwelle)

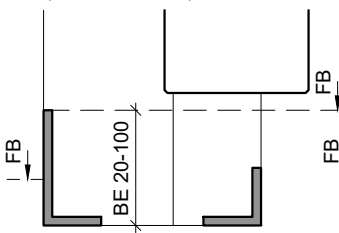

**Typ: S (auf FS)**  
(Konterschwelle)

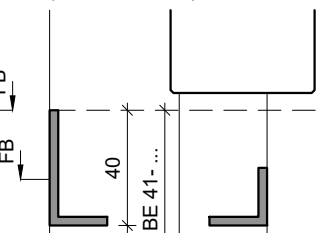

**Typ: V**  
(Verbindungseisen)

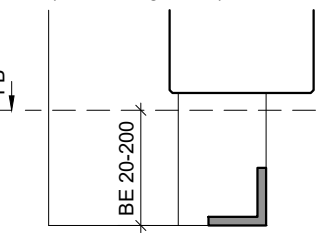

**Typ: VP**  
(prov. Verbindungseisen)

