

Stahl-Umfassungszarge Typ UDS48 auf MBW oder LBW, aus 1.5 mm elektrolytisch verzinktem Stahlblech, Ecken auf Gehrung.

Kombinierbar mit Türen von 39-41mm Dicke:	
DB/40(.A)	Schallhemmend, o./m. Alu, 40mm
HGL/40	Holz/Glastür, 40mm
RS/40(.A)	Röhren-Vollspan, o./m. Alu, 40mm
VS/40(.A)	Vollspan, ohne/mit Alu, 40mm

gezeichnet: Bandseite = links

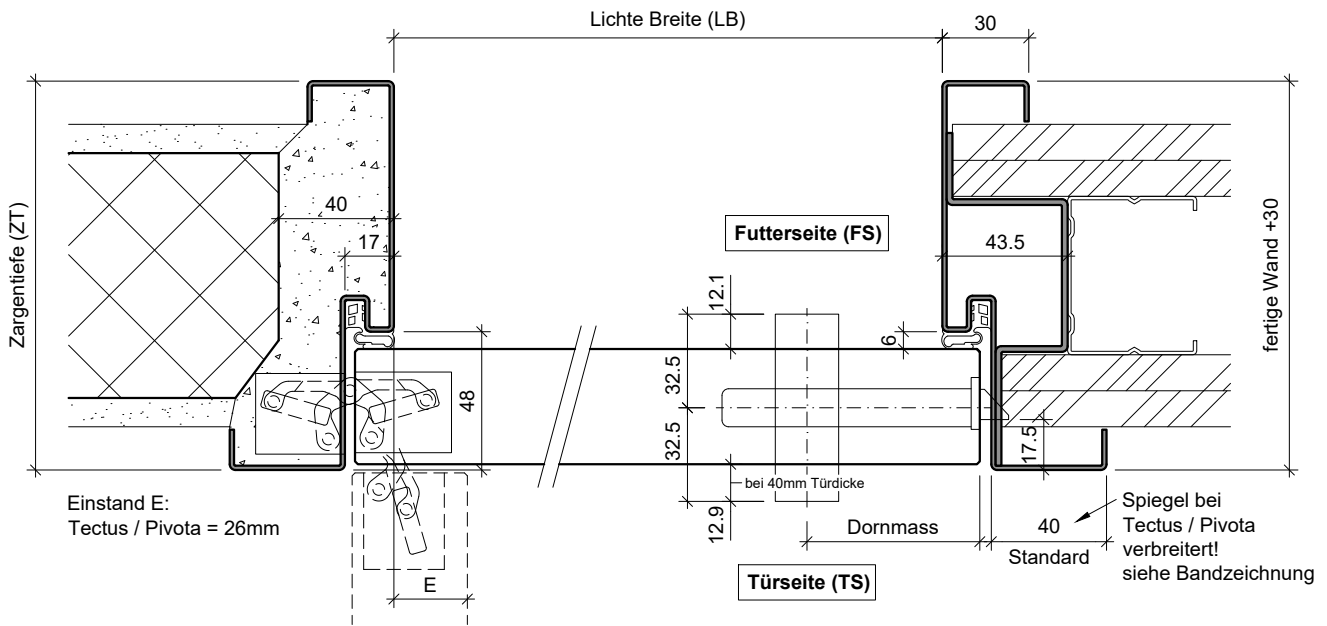
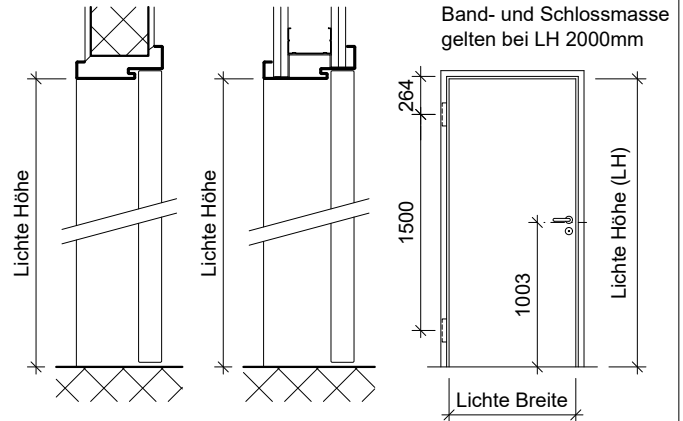

**Typ: S**  
(Schwellenwinkel)

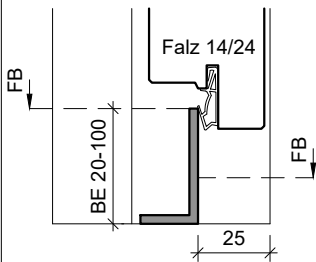

**Typ: S**  
(Schwellenwinkel)

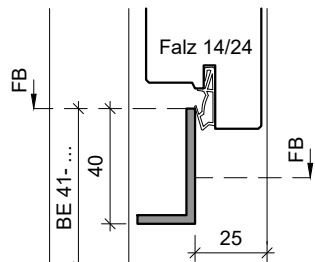

**Typ: S+S**  
(Doppelschwelle)

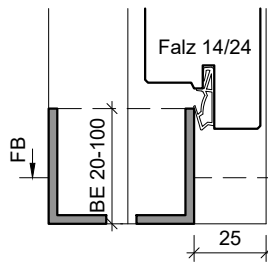

**Typ: S+S**  
(Doppelschwelle)

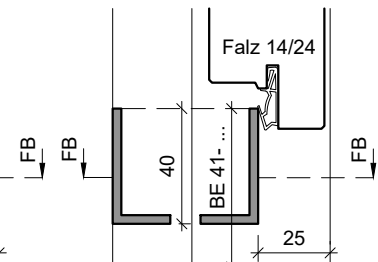

**Typ: S (auf FS)**  
(Konterschwelle)

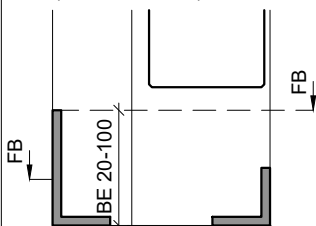

**Typ: S (auf FS)**  
(Konterschwelle)

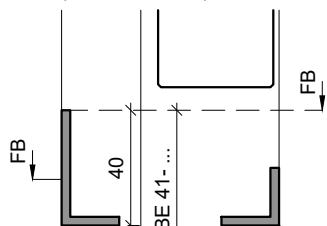

**Typ: V**  
(Verbindungseisen)

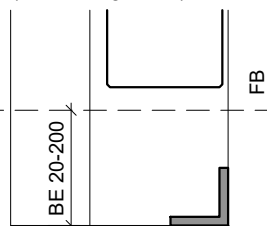

**Typ: VP**  
(prov. Verbindungseisen)

