

Holzrahmen aus Hartholz (Eiche) Typ RD18-50,  
 als Blend- oder Blockrahmen (grundiert oder lackiert)  
 auf resp. zwischen Wand montiert.  
 Rauchschutz Sa+S200/C5 optional.

Kombinierbar mit Türen von 78mm Dicke:	
TT-STAR/78	Haustür/Laubengang, Rw 32 / Ud 1.0 (Element)
TT-STAR/78/S	Haustür/Laubengang, Rw 43 / Ud 1.2 (Element)
TT-SUPR/78	Haustür/Laubengang EI30, Rw 32 / Ud 1.0 (Element)
TT-SUPR/78/S	Haustür/Laubengang EI30, Rw 43 / Ud 1.3 (Element)

Weitere Schwellenprofile siehe Zeichnung Nr. 10345  
 Glas-Seitenteil (rechts) siehe Zeichnungen Nr. 10362+10363  
 Glas-Oberteil siehe Zeichnung Nr. 10367  
 Seiten- und Oberteil isoliert siehe Zeichnung Nr. 10376

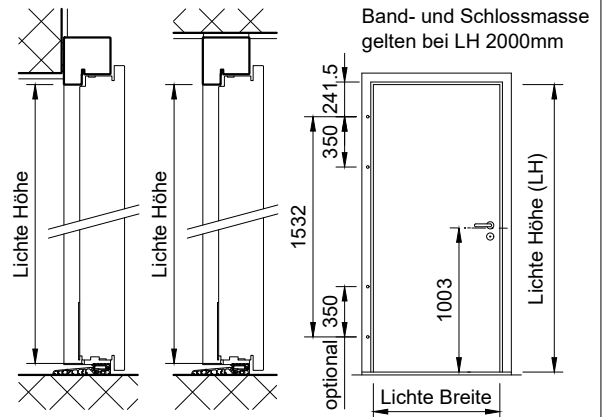

gezeichnet: Bandseite = links

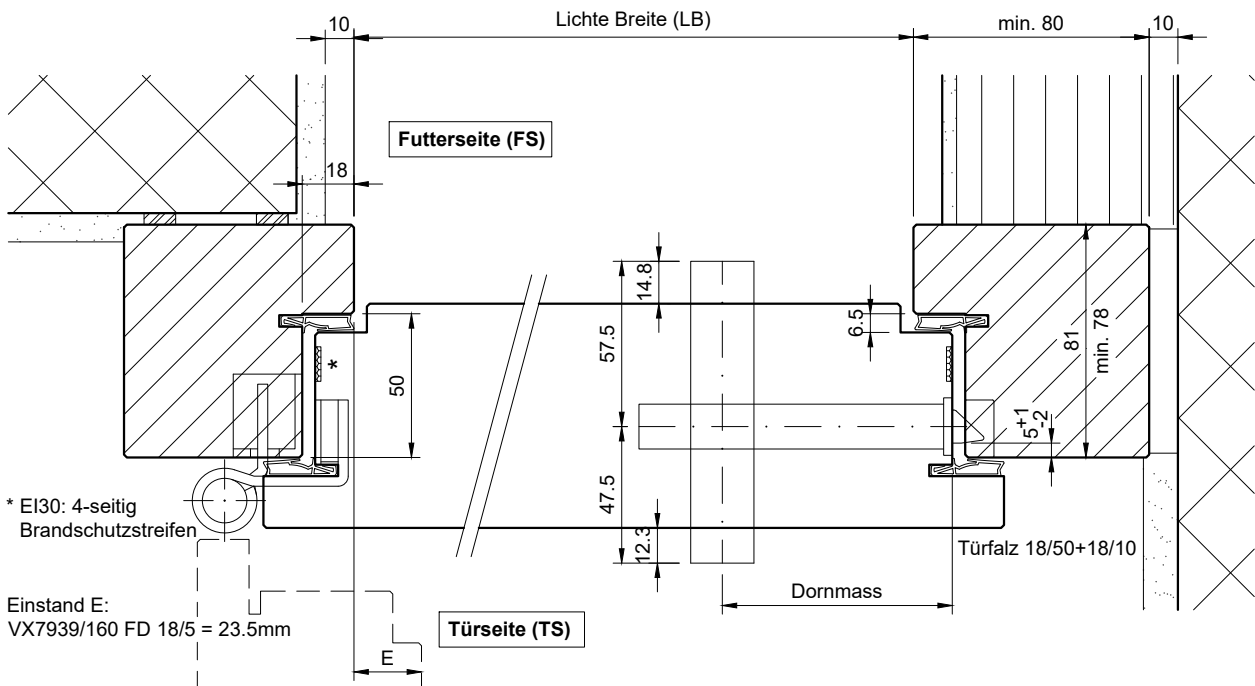

**Typ: EI-T.B mit Sockelblech**  
 (Schwellenprofil beids. bis Aussenkante Rahmen)

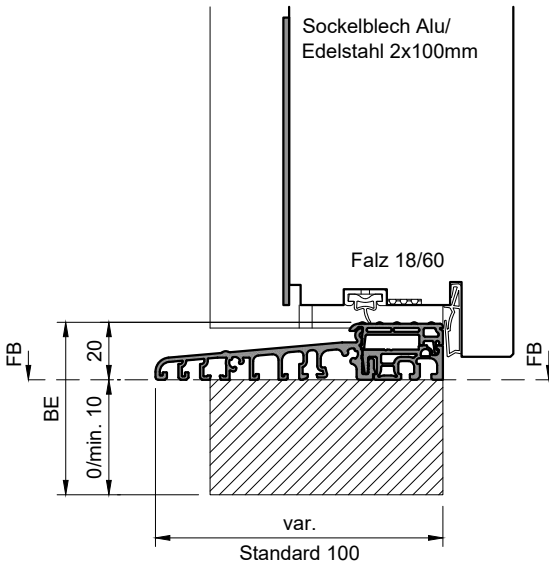

**Typ: EI-T.B mit Wetterschenkel**  
 (Schwellenprofil beids. bis Aussenkante Rahmen)

